



# Crib (7801) - Assembly and Operation Manual

## Lit à barreaux (7801) - Manuel d'assemblage et d'utilisation

Congratulations on purchasing a MDB Family product. This crib will provide many years of service if you adhere to the following guidelines for assembly, maintenance, and operation. This crib is for residential use only. Any institutional use is strictly prohibited.

Please be sure to follow the instructions for proper assembly. Use a Phillips head screwdriver for assembling the crib in addition to the Allen wrench included in the hardware box. Do not use power screwdrivers. All of our cribs are made from natural woods. Please understand that natural woods have color variations which are the result of nature and not defects in workmanship.

DO NOT SUBSTITUTE PARTS. ALL MODELS HAVE THE SAME QUANTITY OF PARTS AND HARDWARE. YOUR MODEL MAY LOOK DIFFERENT FROM THE ONE ILLUSTRATED DUE TO STYLISTIC VARIATIONS.

Nous vous remercions pour l'achat d'un produit MDB Family. Ce produit vous sera utile pendant plusieurs années si vous suivez les consignes d'assemblage, de maintenance et d'utilisation présentes dans ce manuel. Le présent produit est à usage personnel. Tout usage collectif est formellement interdit.

Veillez suivre les instructions pour un assemblage réussi. Utiliser un tournevis Philips, en plus de la clef Allen fournie dans la boîte à matériel, pour l'assemblage du produit. Ne pas utiliser des tournevis mécaniques. Tous nos produits sont faits à base de bois naturel. Il est important de savoir que les bois naturels ont des couleurs variées qui proviennent d'éléments naturels et non d'un défaut de fabrication.

NE PAS REMPLACER LES PIÈCES. TOUS LES MODÈLES ONT LA MÊME QUANTITÉ DE PIÈCES ET DE MATÉRIEL. VOTRE MODÈLE SEMBLERA DIFFÉRENT DU DESSIN D'ILLUSTRATION DU FAIT DE VARIATIONS DE STYLE.

\* The crib can later be converted into a toddler bed or a full-size bed. To convert to a toddler bed, turn to page 12. To convert to a full-size bed, turn to page 14.

\* Lit à barreaux peut être converti en lit de bébé ou en grand lit. Pour la conversion en lit de bébé, allez à la page 12. Pour la conversion en grand lit, allez à la page 14.

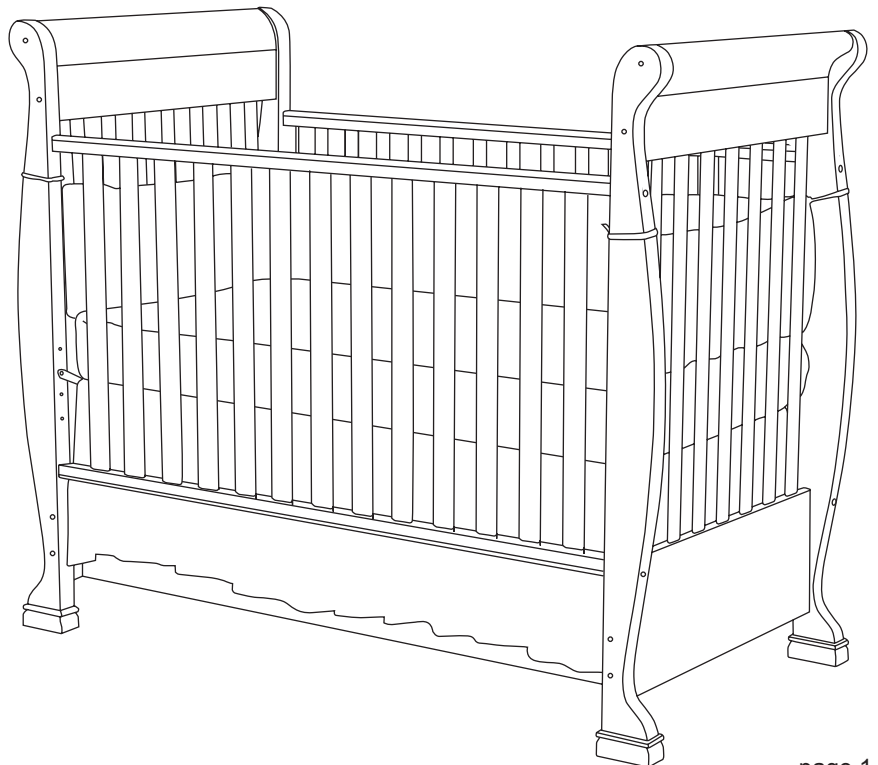

# CRIB PARTS PIÈCES DU LIT

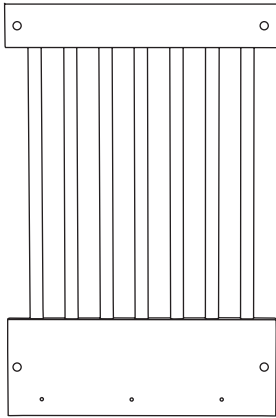

A-1. Left End Panel  
A-1 Panneau latéral gauche

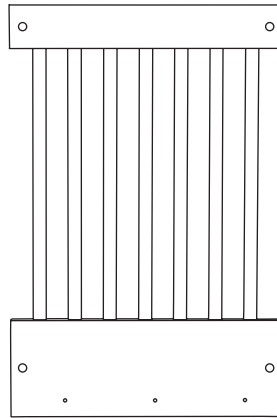

A-2. Right End Panel  
A-2 Panneau latéral droit



E-1. Front Left Leg  
E-1. Pied avant gauche



E-2. Front Right Leg  
E-2. Pied avant droit



F-1. Rear Left Leg  
F-1. Pied arrière gauche



F-2. Rear Right Leg  
F-2. Pied arrière droit

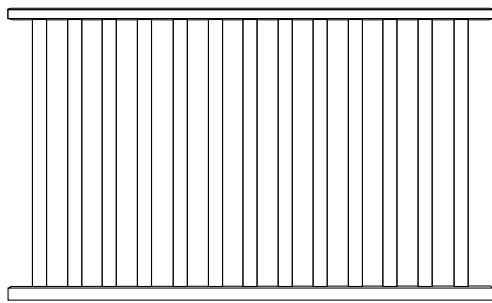

B. Side Panels (2)  
B. Paroi verticale (2)

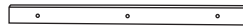

D. Glide Support Rails (2)  
D. Supports des coulisses (2)



G. Feet (4)  
G. Pieds (4)

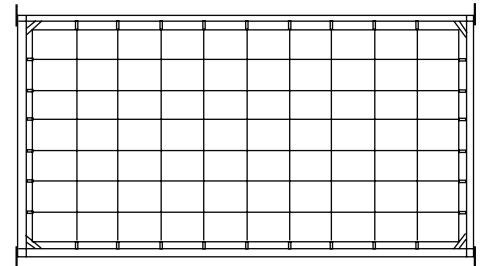

H. Spring Frame  
H. Support du matelas



C. End Top Rails (2)  
C. Traverse latérale (2)

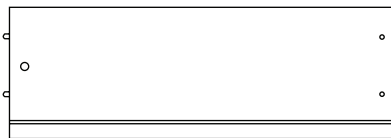

K. Left Drawer Panel  
K. Panneau du tiroir gauche

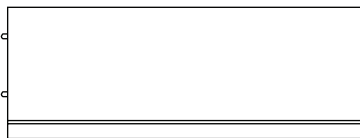

L. Mid Drawer Panel  
L. Panneau du tiroir du milieu



M. Right Drawer Panel  
M. Panneau du tiroir droit

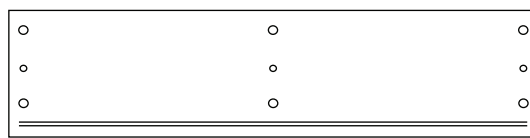

N. Drawer Front Panel  
N. Panneau avant du tiroir

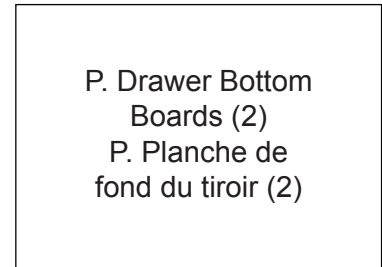

P. Drawer Bottom Boards (2)  
P. Planche de fond du tiroir (2)

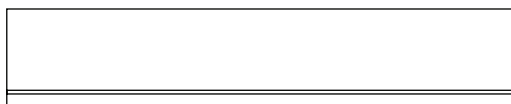

O. Drawer Back Panel  
O. Panneau arrière du tiroir

**Tools Needed**  
(not included)  
outils nécessaires  
(pas inclus)

Phillips screwdriver  
Tournevis Phillips

# HARDWARE MATERIEL

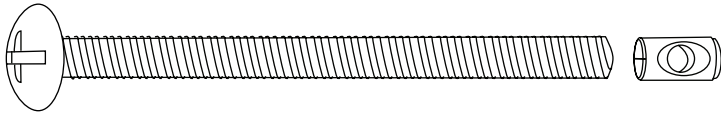

H1. 3" Phillips head bolts with Nuts (16)  
H1. Boulons cruciforme 3" avec écrous (16)

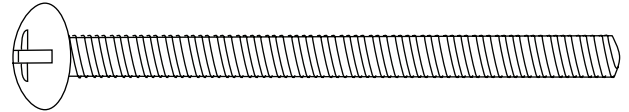

H2. 3" Phillips head bolts (4)  
H2. Boulons cruciforme 3" (4)



H3-1. 1 1/2" Phillips head screws (6)  
H3-1. Vis cruciforme 1 1/2" (6)

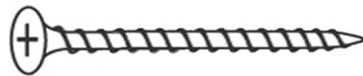

H3-2. 1 3/4" Phillips head screws (4)  
H3-2. Vis cruciforme 1 3/4" (4)

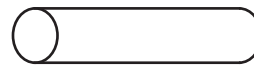

H4. Small Wood Dowels (12)  
H4. Petits goujons en bois (12)



H5. Big Wood Dowels (4)  
H5. Gros goujons en bois (4)

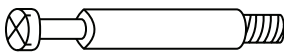

H6. Cam Bolts (3)  
H6. Pêne battant (3)



H7. Cam Locks (3)  
H7. Serrure batteuse (3)

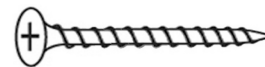

H8. 1-1/4" Wood Screws (6)  
H8. Vis à bois 1-1/4" (6)

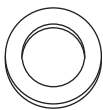

H9. Washers (4)  
H9. Rondelles (4)



H10. Small Wood Screws (12)  
H10. Vis pour bois de petites dimensions (12)

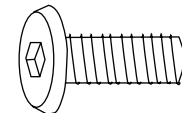

H11. 3/4" Allen head bolts (4)  
H11. Boulons Allen 3/4" (4)

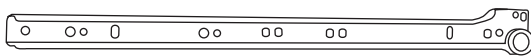

H12. Right Panel Glide  
H12. Coulisse du panneau droit



H14. Right Drawer Glide  
H14. Coulisse du tiroir droit

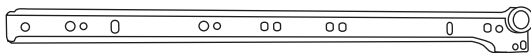

H13. Left Panel Glide  
H13. Coulisse du Panneau gauche

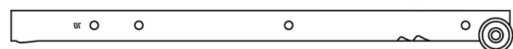

H15. Left Drawer Glide  
H15. Coulisse du tiroir gauche

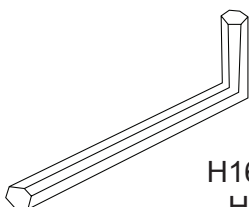

H16. Allen wrench  
H16. Clef Allen

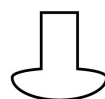

H17. Plastic Plugs (4)  
H17. Cheville en matière plastique (4)



H18. Lock Washers (24)  
H18. Rondelles de blocage (24)

**STEP 1.****Étape 1.**

Attach the glide support rails D to the end panels. Then, attach the panel glides H12 and H13 to the glide support rails D.

Fixer le support des coulisses D aux panneaux latéraux. Ensuite, fixer les coulisses des tiroirs H12 et H13 aux supports des coulisses.

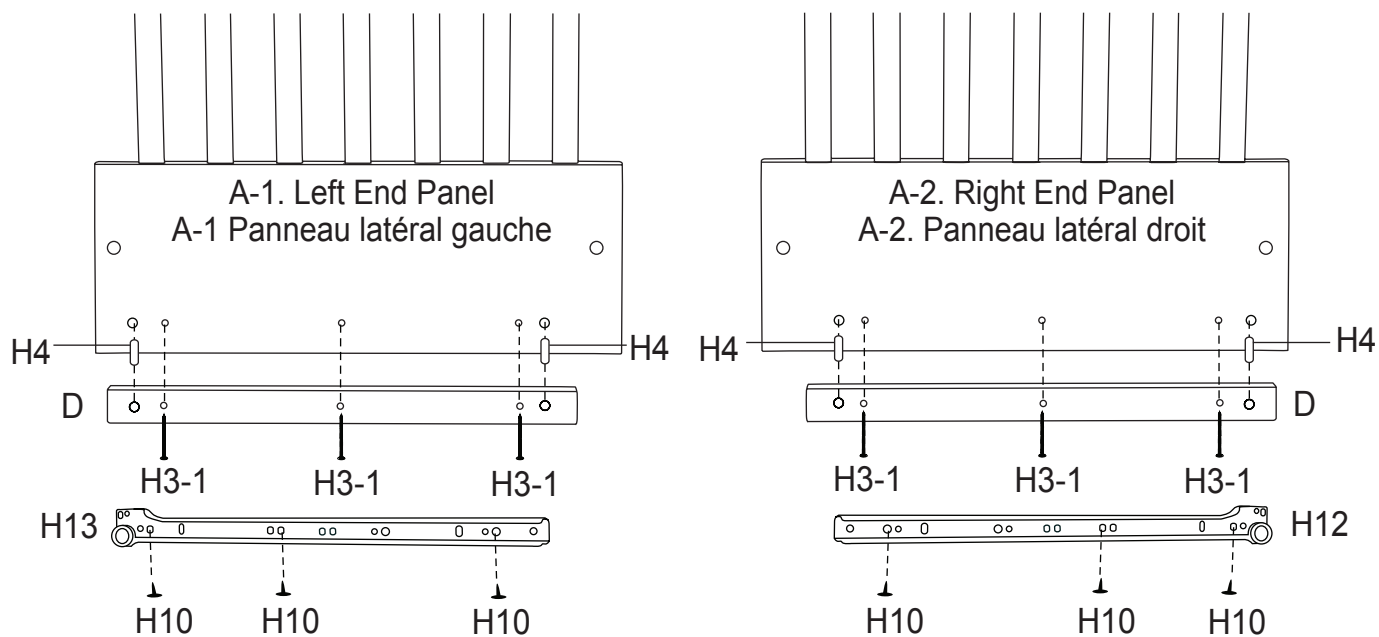
**STEP 2.****Étape 2.**

Assemble the feet to legs.

Assembler les pieds aux pieds du lit.

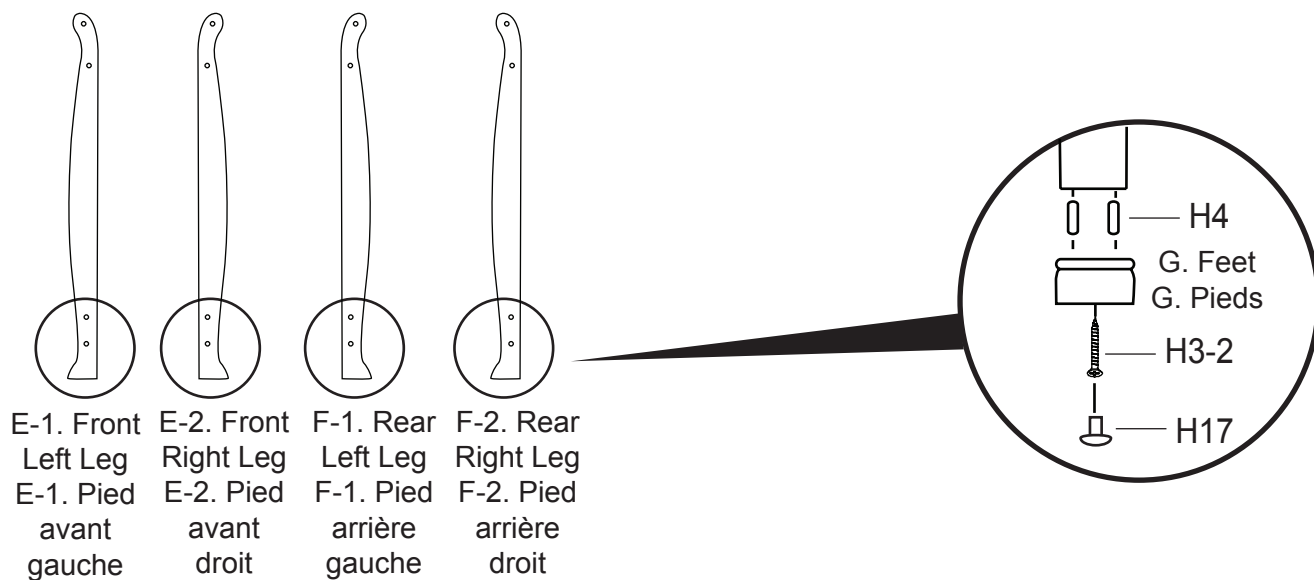

**STEP 3.****Étape 3.**

Attach the legs and end top rails to the end panels.

Fixer les pieds et les traverses latérales aux panneaux latéraux.

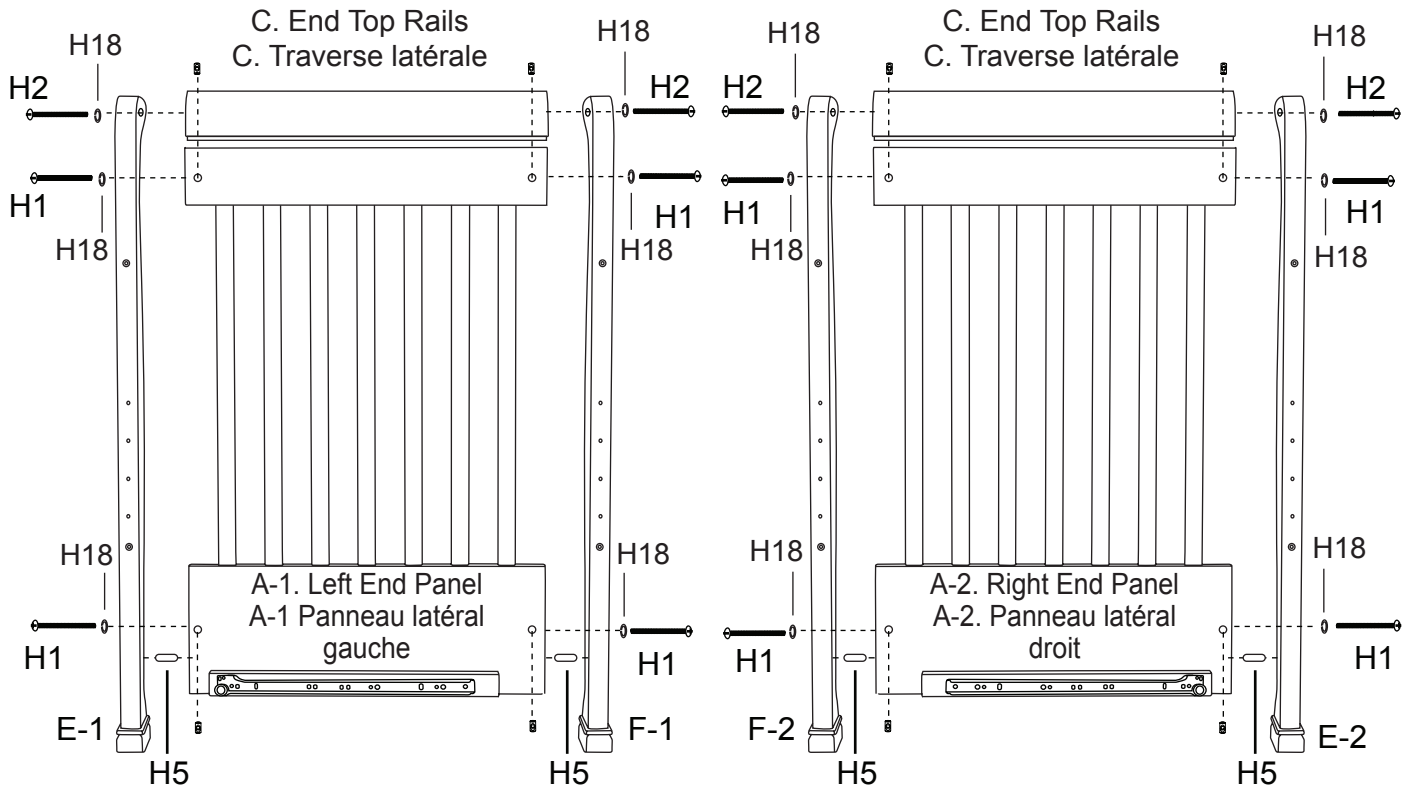
**STEP 4.****Étape 4.**

Attach one side panel to the end panels.

Joindre une paroi verticale aux panneaux latéraux.

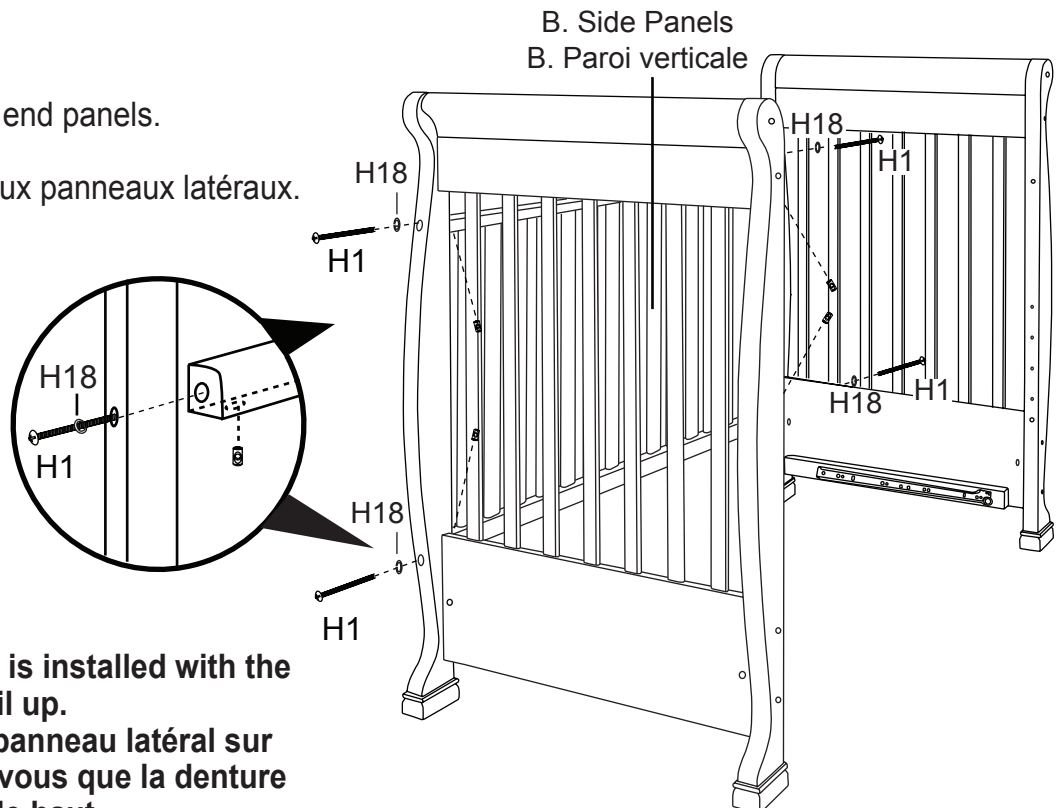

\* Make sure the side panel is installed with the teething rail up.

\* Pendant la fixation du panneau latéral sur le grand dossier, assurez-vous que la denture regarde vers le haut.

## STEP 5.

### Étape 5.

Attach the support frame to 4 legs using Allen wrench.

Fixer le support du matelas sur les 4 pieds à l'aide de la clef Allen.

Swing out four hangers at corner of the spring frame (H) carefully. Attach spring frame **FLAT SIDE UP**. Choose the height of the spring frame. Start at the highest level and adjust accordingly.

Bolt the spring frame (H) to headboards using Allen head bolts (H11), washers (H9), lock washers (H18) and Allen wrench (H16). **As the child grows, it is important to lower the spring.**

**Make sure the spring frame is level.**

Faire pivoter posément les quatre crochets qui se trouvent aux coins du support du matelas (H). Fixer le support de matelas **AVEC LA SURFACE PLANE AU DESSUS**. Choisir sa hauteur. Commencer au niveau le plus élevé et ajuster en fonction de la croissance de l'enfant.

Joindre le support du matelas (H) aux dossiers du lit à l'aide des boulons Allen (H11) et des rondelles (H9) et des rondelles de blocage (H18) et visser avec la clef Allen (H16). **Ajuster le support du matelas en fonction de la croissance de l'enfant.**

**Assurez-vous que le support du matelas soit au bon niveau.**

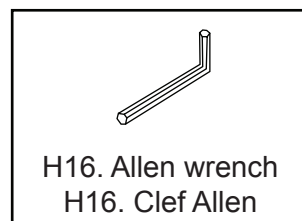
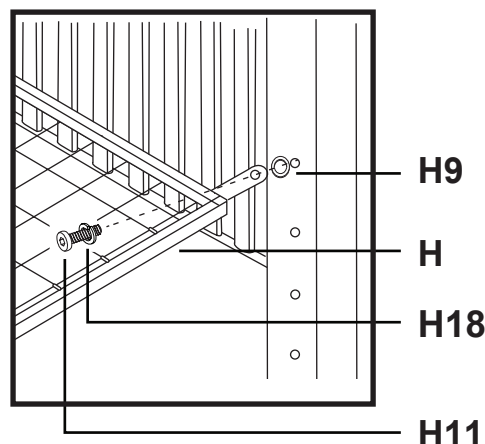

## STEP 6.

### Étape 6.

Attach the other side panel to the crib.

Fixer la seconde paroi verticale sur le lit à barreaux.

\* **Make sure the side panel is installed with the teething rail up.**

\* **Pendant la fixation du panneau latéral sur le grand dossier, assurez-vous que la denture regarde vers le haut.**

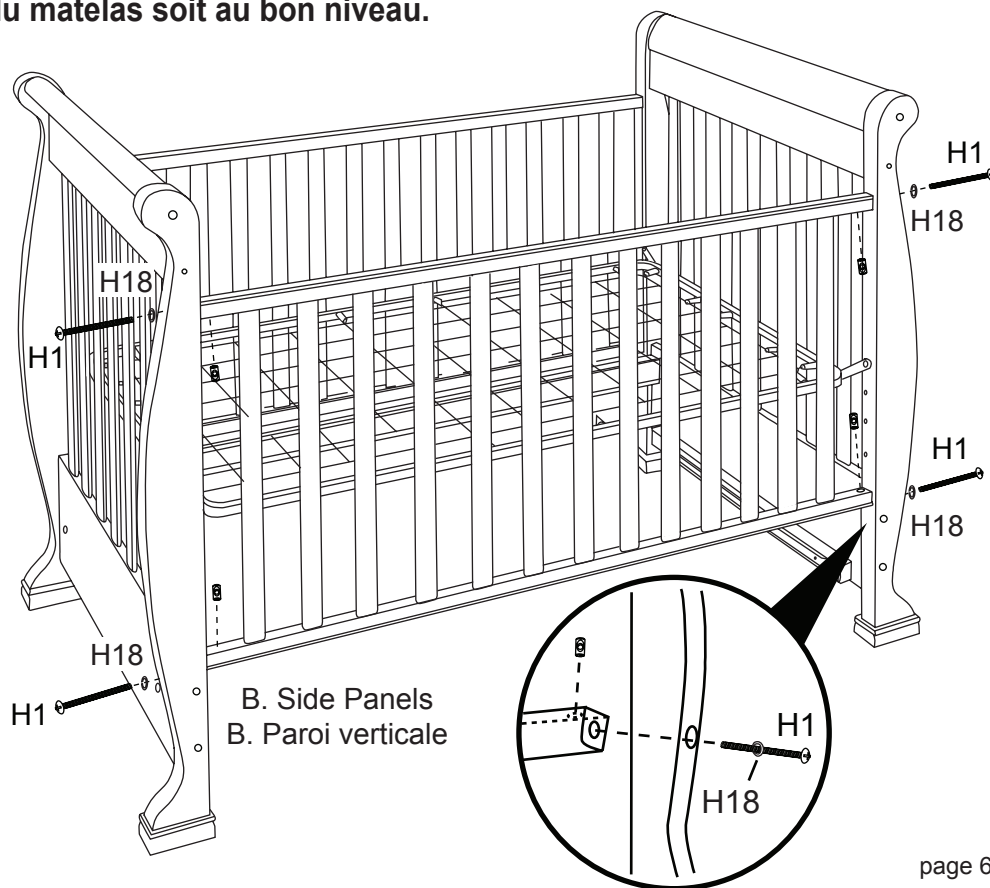

## STEP 7.

### Étape 7.

Assemble the drawers as the steps below.

Assembler les tiroirs en fonction des étapes ci-dessous.

**7a.)** Attach the drawer glides H14 and H15 to the drawer side panels K and M.

**7a.)** Fixer les coulisses de tiroirs H14 et H15 aux panneaux latéraux des tiroirs K et M.

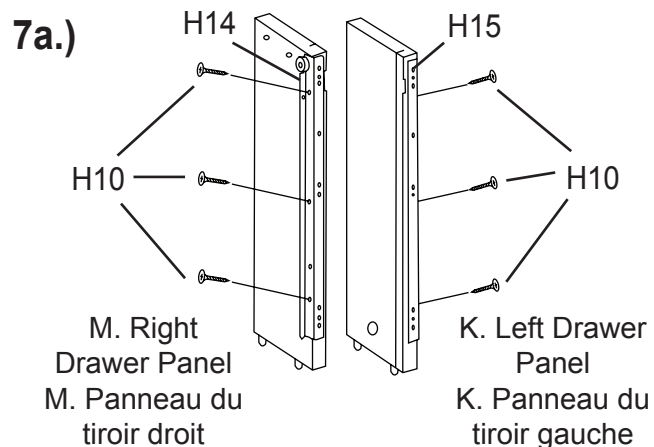

**7b.)** Assemble the drawer panels as below.

Attach the drawer back panel O using wood screw H8.

**7b.)** Assembler les panneaux des tiroirs en fonction du dessin ci-dessous.

Fixer le panneau arrière du tiroir O en utilisant les vis à bois H8.

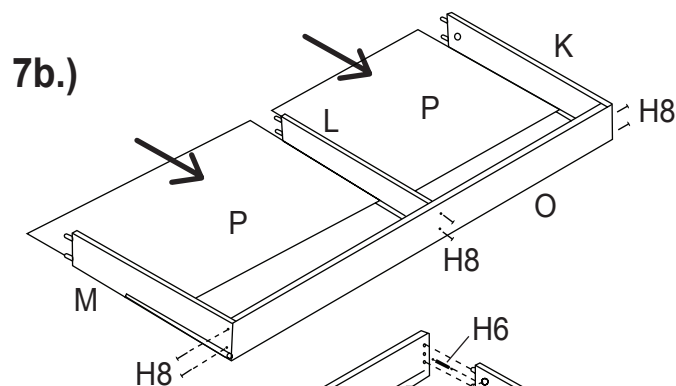

**7c.)** Assemble the drawer front panel N using cam bolts H6 and cam locks H7.

**7c.)** Assembler le panneau avant du tiroir N en utilisant les pènes battants H6 et les serrures batteuses H7.

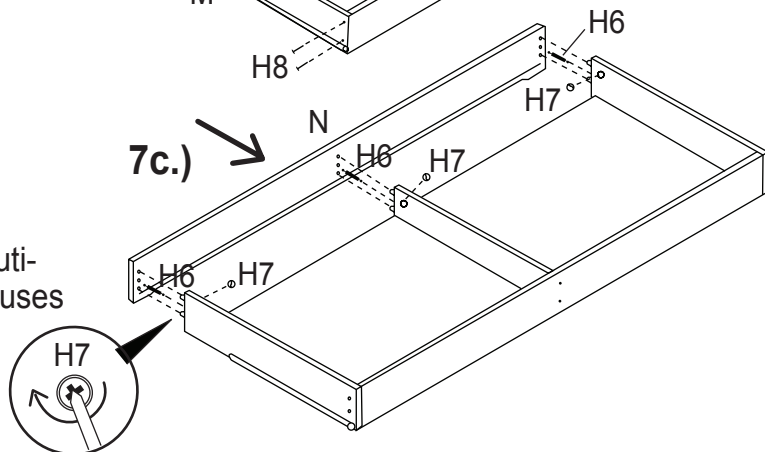

## STEP 8.

### Étape 8.

Align drawer glides to panel glides. Insert the drawer into assembled crib and your crib is now ready for use.

Recheck all screws and bolts to be sure they are fastened securely. **Do not overtighten.** Before using your crib, please read all cautionary statements on the insert sheet.

Aligner les coulisses des tiroirs à celles des panneaux. Insérer le tiroir à l'intérieur du lit assemblé et votre lit à barreaux est prêt à l'utilisation.

Procéder à une nouvelle vérification des vis et des boulons pour vous assurer qu'ils sont bien fixés. **Ne pas trop serrer.** Bien vouloir lire tous les avertissements inscrits sur la fiche insérée avant l'utilisation du lit à barreaux.



**KEEP THIS MANUAL IN A SAFE PLACE FOR FUTURE REFERENCE.  
GARDER CE MANUEL DANS UN LIEU SUR POUR UN USAGE ULTÉRIEUR.**

**CAUTION: ANY MATTRESS USED IN THIS CRIB MUST BE AT LEAST 27 1/4 INCHES (69CM) BY 51 5/8 INCHES (131CM) WITH A THICKNESS NOT EXCEEDING 6 INCHES (15CM).**

Please refer to the label (sample below) on the inside face of the headboard. Record the model/ item number and serial number of your crib, the name of the store where you made the purchase, the date of purchase and the wood finish in the box to the lower right.

**WE WILL ASK YOU FOR YOUR SERIAL NUMBER FOR ALL WARRANTY AND REPLACEMENT PART REQUESTS. PLEASE REFER TO THE LAST PAGE OF THIS INSTRUCTION SHEET FOR WARRANTY INFORMATION. KEEP THIS MANUAL FOR FUTURE REFERENCE.**

**CAUTION: ANY MATTRESS USED IN THIS CRIB MUST BE AT LEAST 27 1/4 INCHES (69CM) BY 51 5/8 INCHES (131CM) WITH A THICKNESS NOT EXCEEDING 6 INCHES (15CM).**

MODEL/ITEM NUMBER	XXXX
SERIAL NUMBER	XXXXXXXX
DATE OF MANUFACTURE	XX/XX

THIS PRODUCT CONFORMS TO THE APPLICABLE REGULATIONS OF THE CONSUMER PRODUCTS SAFETY COMMISSION.

855 WASHINGTON BLVD.  
MONTEBELLO, CA 90640  
www.themdbfamily.com

SAMPLE LABEL

Model Number: \_\_\_\_\_

Serial Number: \_\_\_\_\_

Store Where Purchased: \_\_\_\_\_

Date of Purchase: \_\_\_\_\_

Wood Finish: \_\_\_\_\_

**Please read the Caution and Warning Statements insert before using your crib.**

**ATTENTION : TOUT MATELAS UTILISÉ DANS CE LIT DOIT MESURER AU MOINS 69 CM (27 1/4 POUCES) PAR 131 CM (51 5/8 POUCES) ET AVOIR UNE ÉPAISSEUR NE DÉPASSANT PAS 15 CM (6 POUCES).**

Veuillez consulter l'étiquette (spécimen ci-dessous) sur la face intérieure de la tête de lit. Inscrivez le numéro de modèle ou d'article et le numéro de série du lit, le nom du magasin où vous l'avez acheté, la date de l'achat et le fini du bois dans la case de droite.

**NOUS VOUS DEMANDERONS LE NUMÉRO DE SÉRIE LORS DE TOUTE DEMANDE DE GARANTIE ET DE PIÈCE DE RECHANGE. CONSULTEZ LA DERNIÈRE PAGE DE CE MANUEL D'INSTRUCTION POUR DES RENSEIGNEMENTS SUR LA GARANTIE. CONSERVEZ CE MANUEL POUR UN USAGE ULTÉRIEUR.**

**ATTENTION : TOUT MATELAS UTILISÉ DANS CE LIT DOIT MESURER AU MOINS 69 CM (27 1/4 POUCES) PAR 131 CM (51 5/8 POUCES) ET AVOIR UNE ÉPAISSEUR NE DÉPASSANT PAS 15 CM (6 POUCES).**

Numéro du modèle/produit	XXXX
Numéro de série	XXXXXXXX
Date de fabrication	XX/XX

CE PRODUIT EST CONFORME AUX RÉGLEMENTS EN VIGUEUR DE LA CONSUMER PRODUCTS SAFETY COMMISSION.

855 WASHINGTON BLVD.  
MONTEBELLO, CA 90640  
www.themdbfamily.com

SPÉCIMEN D'ÉTIQUETTE

Numéro de modèle : \_\_\_\_\_

Numéro de série : \_\_\_\_\_

Magasin : \_\_\_\_\_

Date d'achat : \_\_\_\_\_

Finition : \_\_\_\_\_

**Veillez lire le feuillet de mises en garde et d'avertissements avant l'utilisation de ce lit.**



## **WARNING:**

Failure to follow these warnings and the assembly instructions could result in serious injury or death.

**READ ALL INSTRUCTIONS BEFORE ASSEMBLING  
CRIB. KEEP THE MANUAL FOR FUTURE USE.**

## **WARNING:**

**Parents should ensure a safe environment for the child by checking regularly, before placing the child in the product, that every component is properly and securely in place.**

- Do not use this crib if you cannot exactly follow the accompanying instructions.
- Infants can suffocate on soft bedding. Never add a pillow or comforter. Never place additional padding under an infant.
- To reduce the risk of SIDS, pediatricians recommend healthy infants be placed on their backs to sleep, unless otherwise advised by your physician.
- Strings can cause strangulation! Do not place items with a string around a child's neck, such as hood strings or pacifier cords. Do not place cords, straps, or similar items that could become wound around the child's neck in or near this crib. Do not suspend strings over a crib or attach strings to toys.
- To help prevent strangulation tighten all fasteners. A child can trap parts of the body or clothing on loose fasteners.
- **DO NOT** place a crib near a window where cords from blinds or drapes may strangle a child. Do not place this crib near a window or a patio door where a child could reach the cord of a blind or curtain and be strangled.
- When a child is able to pull to a standing position, set the mattress to the lowest position and remove bumper pads, large toys and other objects that could serve as steps for climbing out.
- Do not use this crib if the child is able to climb out unaided or is taller than 35 in. (89cm).
- Check this product for damaged hardware, loose joints, loose bolts or other fasteners, missing parts or sharp edges before and after assembly and frequently during use. Securely tighten loose bolts and other fasteners. **DO NOT** use crib if any parts are missing, damaged or broken. **DO NOT** substitute parts. Contact **MDB FAMILY** for replacement parts and instructional literature if needed.
- **DO NOT** use a water mattress with this crib.
- For cribs equipped with teething rails, replace teething rail if damaged, cracked or loose.
- If refinishing, use a non-toxic finish specified for children's products.
- Never use plastic shipping bags or other plastic films as mattress covers because they can cause suffocation.
- Infants can suffocate in gaps between crib sides when used with a mattress that is too small.
- Follow warnings on all products in a crib.

- Ensure that the sides are properly latched or locked in place when the crib is occupied.
- The mattress used with this crib should not be more than 15cm thick and should be of such length with width that the gap between the mattress and the sides of the crib is no more than 3cm when the mattress is pushed into the corner of the crib.



## **WARNING:**

Please do **NOT** remove any wood screws in the normal disassembly of the crib.

### **ONE YEAR LIMITED WARRANTY:**

We will replace any missing parts at the time of purchase or any defective item within a one year period from the date of original purchase. Please keep your receipt so that we may process your warranty request. This warranty only covers new units with original packaging and ownership, and is not transferable. It does not cover any used, second-hand or demo models.

This warranty does not cover any damaged or defective parts that result from installation and assembly, normal wear and tear, abuse, negligence, improper use or alteration to the finish, design, and hardware of the crib. The specific legal rights of this warranty may vary from state to state. Some states do not allow any exclusion or limitation of incidental damages. Some states do not allow limitation on how long an implied warranty lasts.



## **AVERTISSEMENT :**

Le non respect des avertissements et directives d'assemblage peut entraîner de graves blessures ou la mort.

### **LIRE TOUTES LES INSTRUCTIONS AVANT D'ASSEMBLER LE LIT. CONSERVER CE MANUEL POUR UN USAGE ULTÉRIEUR.**

## **AVERTISSEMENT :**

**Avant de placer l'enfant dans ce lit, les parents doivent s'assurer que son environnement est sécuritaire en vérifiant régulièrement que toutes les composantes sont correctement fixées.**

- Ne pas utiliser ce lit de bébé si vous n'êtes pas en mesure de suivre les instructions qui l'accompagnent.
- Les nourrissons peuvent s'étouffer avec des accessoires de literie souples. Ne jamais ajouter un oreiller ou un édredon. Ne jamais placer un coussin supplémentaire sous un nourrisson.
- Pour réduire les risques de SMSN, les pédiatres recommandent de placer les nourrissons en bonne santé sur le dos pour dormir, sauf indication contraire de votre médecin.
- Les cordons peuvent causer un étranglement! Ne placer aucun article muni d'un cordon autour du cou d'un enfant, tels que les cordons d'un capuchon ou d'une sucette. Ne fixer au lit aucun cordon, ni ruban ou objet semblable pouvant s'enrouler autour du cou de l'enfant, ni à proximité du lit. Ne pas suspendre de ficelles au-dessus du lit, ni en attacher aux jouets.
- Pour éviter tout risque d'étranglement, vérifier le serrage des pièces. Un enfant peut coincer une partie de son corps ou ses vêtements entre des pièces mal serrées.
- NE PAS placer un lit de bébé près d'une fenêtre où les cordons des stores ou des rideaux pourraient étrangler l'enfant. Ne pas placer ce lit de bébé près d'une fenêtre ou d'une porte-fenêtre où l'enfant pourrait atteindre le cordon des stores ou des rideaux et s'étrangler.
- Lorsque l'enfant est capable de se tenir debout, régler le matelas à la position inférieure et enlever les coussins de contour, les grands jouets et tout autre objet dont l'enfant pourrait se servir pour sortir du lit.
- Ne pas utiliser ce lit si l'enfant est capable d'en sortir sans aide ou mesure plus de 89 cm (35 po).
- Vérifier que le produit ne comporte pas de pièce endommagée ni joint, boulon ou élément desserré, pièce manquante ou arête tranchante avant et après l'assemblage et fréquemment pendant l'utilisation. Serrer fermement les boulons lâches et autres pièces de fixation. NE PAS utiliser le lit si des pièces sont manquantes, endommagées ou brisées. NE PAS utiliser des pièces de substitution. Communiquer avec **MDB FAMILY** pour obtenir des pièces de rechange et des instructions.
- NE PAS utiliser un matelas d'eau dans ce lit de bébé.
- Pour les lits de bébé munis de barreaux de dentition, remplacer tout barreau de dentition endommagé, fendu ou lâche.

- Si le lit a besoin d'une refinition, utiliser un fini non-toxique conçu pour les produits pour enfants.
- Ne jamais utiliser des plastiques d'emballage ni toute autre pellicule de plastique pour recouvrir le matelas car ils présentent un risque de suffocation.
- Les nourrissons peuvent s'étouffer en glissant dans l'espace entre le matelas et les côtés du lit si le matelas est trop petit.
- Suivre les avertissements de tous les produits placés dans un lit de bébé.
- S'assurer que les côtés sont correctement verrouillés lorsque le lit est occupé.
- Le matelas utilisé dans ce lit ne doit pas avoir plus 15 cm d'épaisseur et sa longueur et sa largeur ne doivent pas laisser un espace de plus de 3 cm entre celui-ci et les côtés lorsqu'il est poussé dans un coin du lit.



## **AVERTISSEMENT :**

**N'enlever AUCUNE vis à bois lors du démontage normal du lit de bébé.**

### **GARANTIE LIMITÉE D'UN AN**

Nous remplacerons toute pièce manquante au moment de l'achat ou tout article défectueux au cours de la période de garantie d'un an à compter de la date initiale de l'achat. Veuillez conserver votre reçu de caisse pour le traitement de votre demande de garantie. Cette garantie ne couvre que les produits neufs avec leur emballage original. Elle ne couvre que leur propriétaire initial et n'est pas transférable. Elle ne couvre pas les produits usagés, d'occasion ou de démonstration.

Cette garantie ne couvre pas les pièces endommagées ou défectueuses en raison de leur installation et leur assemblage, l'usure normale, les abus, les négligences, les utilisations incorrectes ni l'altération du fini, du style et des accessoires de quincaillerie du lit de bébé. Les droits particuliers rattachés à cette garantie peuvent varier d'une juridiction à une autre. Certaines juridictions interdisent l'exclusion ou la limitation des dommages indirects et ne permettent pas de limiter la durée d'une garantie implicite.

### **Storage:**

- Pine woods exchange moisture with the air adjusting to major changes in room temperature and humidity. Therefore, it is best to place your furniture away from heating or air-conditioning vents.
- Sunlight is not friendly to solid wood furniture and prolonged direct exposure to harsh sunlight can discolor the finish. Be careful not to place your furniture in direct sunlight for extended periods of time. As with all your fine furniture, blot up spills immediately.

### **Care and Cleaning:**

- Do not scratch or chip the finish. Do not use abrasive chemicals for cleaning. Clean with mild soap on a soft rag. Rinse and dry thoroughly. If you ever refinish this furniture, be sure to use only a non-toxic finish specified for children's products. If you choose to refinish this furniture, the warranty will be voided.

### **Rangement :**

Le bois de pin échange de l'humidité avec l'air en s'adaptant aux principaux changements de température et d'humidité ambiante. Il est donc préférable d'éloigner ce meuble des bouches de chaleur et de climatisation.

Les rayons du soleil ne font pas bon ménage avec les meubles en bois massif et une exposition prolongée à la lumière directe du soleil risque de décolorer le fini. Prenez garde de ne pas laisser votre meuble directement au soleil pendant un temps prolongé. Comme pour tous les meubles précieux, épongez immédiatement toute élaboussure.

### **Entretien et nettoyage :**

Évitez d'égratigner ou d'écailler le fini. N'utilisez pas des nettoyeurs abrasifs. Nettoyez le meuble avec du savon doux sur un chiffon non rugueux. Rincez et séchez-le complètement. Si vous devez refaire la finition de ce meuble, assurez-vous d'utiliser un fini non toxique conçu pour les meubles pour enfants. Si vous entreprenez de refiner ce meuble, sa garantie sera annulée.

---

Registering your product is even easier than before. You can register your product on our website at : [www.themdbfamily.com](http://www.themdbfamily.com)

---

L'enregistrement de votre produit est plus facile que jamais. Veuillez l'enregistrer sur notre site Web à : [www.themdbfamily.com](http://www.themdbfamily.com)

IF YOU WOULD LIKE TO ORDER  
REPLACEMENT OR MISSING PARTS  
PLEASE VISIT US AT:

POUR COMMANDER DES PIÈCES DE  
RECHANGE OU MANQUANTES  
VISITEZ-NOUS À :

**WWW.THEMDBFAMILY.COM**

**WWW.THEMDBFAMILY.COM**

OR YOU CAN CONTACT US BY MAIL:

OU CONTACTEZ-NOUS PAR COURRIEL :

***MDB FAMILY  
855 WASHINGTON BLVD.  
MONTEBELLO, CA 90640***

***MDB FAMILY  
855 WASHINGTON BLVD.  
MONTEBELLO, CA 90640***



## Daybed Conversion Rail (3099-Sold Separately) - Assembly Instructions

Traverse de conversion en lit de jour (3099- vendue séparément) – Instructions d'assemblage

- \* All of the parts and hardware you will need are supplied with the crib at the time of purchase.
- \* Toutes les parties et le matériel vous aurez besoin d'est fourni avec le lit d'enfant lors d'achat.

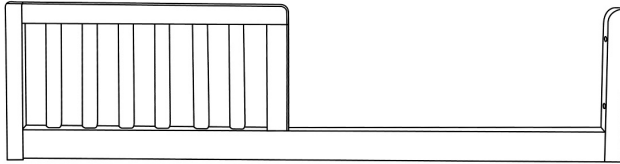

Q. Guard rail  
Q. Balustrade



R. 1-3/4" Allen head bolts(4)  
R. Boulons Allen 1-3/4" (4)

### STEP 1.

#### Étape 1.

Unscrew the 4 Allen head bolts (H1) and lock washers (H18) and remove the front panel assembly.

Dévisser les 4 boulons Allen (H1) et des rondelles de blocage (H18) et retirer l'assemblage du panneau avant.

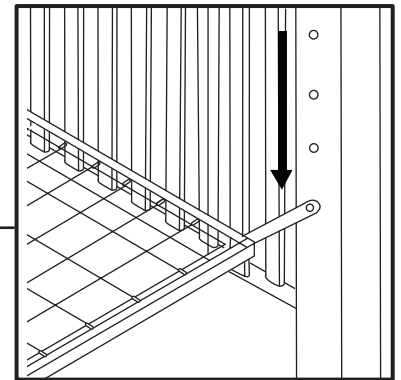

### STEP 2.

#### Étape 2.

Move the support frame (H) to the lowest level.

Mettre le support du matelas (H) à son niveau le plus bas.

### STEP 3.

#### Étape 3.

Attach the guard rail (Q) to the side panel posts using four Allen head bolts (R) and lock washers (H18). **The guard rail can be installed with the high end facing either to the left or the right.**

Check to make sure that all of the bolts are fastened securely. **Do not overtighten.**

Fixer la balustrade (Q) aux panneaux latéraux en utilisant quatre boulons Allen (R) et des rondelles de blocage (H18). **La balustrade peut être installée avec la partie supérieure située soit à gauche ou à droite.** Assurez-vous que tous les boulons sont solidement fixés. **Ne pas trop serrer.**

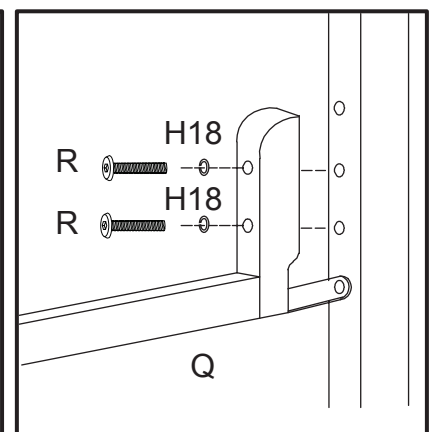
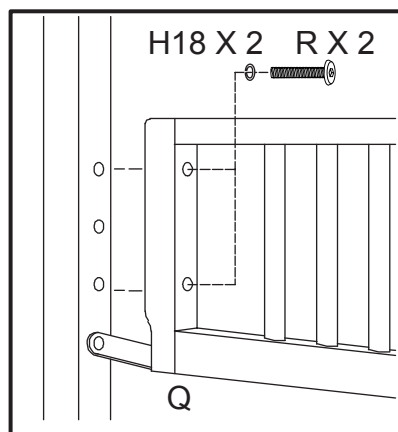

**The mattress intended for use on the bed shall be a full-size mattress having minimum dimensions of 51 5/8" (1310 mm) in length, 27 1/4" (690 mm) in width and 4" (100 mm) in thickness and not exceeding 6" (152 mm).**

**Le matelas à utiliser dans ce lit doit mesurer au moins 1310 mm (51 5/8 po) de longueur, 690 mm (27 1/4 po) de largeur et avoir une épaisseur de 100 mm (4 po) ou d'au maximum 152 mm (6 po).**

**The intended user's minimum age must be at least 15 months old and maximum weight must not exceed 50 lbs (22.7 kg).**

**L'enfant doit avoir au moins 15 mois et peser au maximum 22.7 kg (50 lb).**

## **WARNING :**

**Failure to follow these warnings and the assembly instructions could result in serious injury or death from entrapment or strangulation.**

DO NOT place bed near windows where cords from blinds or drapes may strangle a child. DO NOT place items with a string, cord, or ribbon, around a child's neck, such as hood strings or pacifier cords. DO NOT suspend strings over a toddler bed for any reason. If guard rails are used as the mattress containment means, guard rails provided must be used to avoid the formation of a gap between the mattress and the bed that could cause an entrapment.

## **AVERTISSEMENT :**

**Négliger de suivre ces avertissements et ces instructions d'assemblage peut entraîner de graves blessures ou la mort par piégeage ou étranglement.**

NE PAS placer le lit près d'une fenêtre où les cordons des stores ou des rideaux pourraient étrangler l'enfant. NE PAS placer un objet muni d'une ficelle, d'un cordon ou d'un ruban autour du cou de l'enfant, tels que les cordons d'un capuchon ou d'une sucette. NE PAS suspendre des ficelles au-dessus d'un lit d'enfant pour quelque raison que ce soit. Si les balustrades servent à retenir le matelas, elles doivent empêcher qu'un espace apparaisse entre le matelas et le lit, et dans lequel l'enfant pourrait se coincer.



## Conversion Rails (4799-Sold Separately) - Assembly Instructions

### Traverses de conversion (4799 – vendus séparément) Instructions d'assemblage

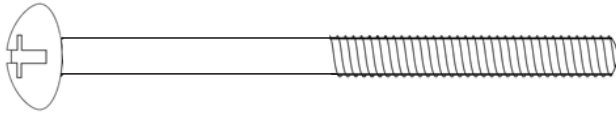

(A) 3" Phillips head bolt (8)  
(A) Boulons cruciformes 3" (8)



(B) Barrel nut (8)  
(B) écrous à portées cylindriques (8)

#### STEP 1.

#### Étape 1.

For all 4 in 1 cribs, please contact a retailer to order your full size adult wooden bed rails for your full size bed conversion.

Pour tous les berceaux 4 en 1, veuillez contacter un détaillant afin de commander vos barrières à bois du lit adulte pour votre conversion de lit de taille standard.

#### STEP 2.

#### Étape 2.

Unscrew the Phillips head bolts and remove the end panels and end top rails.

Dévisser les boulons cruciformes et retirer les panneaux latéraux et les traverses latérales.

#### STEP 3.

#### Étape 3.

Insert barrel nuts (B) into bed rails. Use 3" Phillips head bolts (A) to attach the rails. Tighten bolts securely with a Phillips screwdriver.

Be sure to keep the extra bolts and barrel nuts for future use.

Insérer les écrous à portées cylindriques (B) dans les traverses du lit. Utiliser trois boulons cruciformes 3" (A) pour fixer les traverses. Fixer solidement les boulons à l'aide d'un tournevis Phillips.

Conserver les boulons et les écrous supplémentaires pour un usage ultérieur.

